

完成図

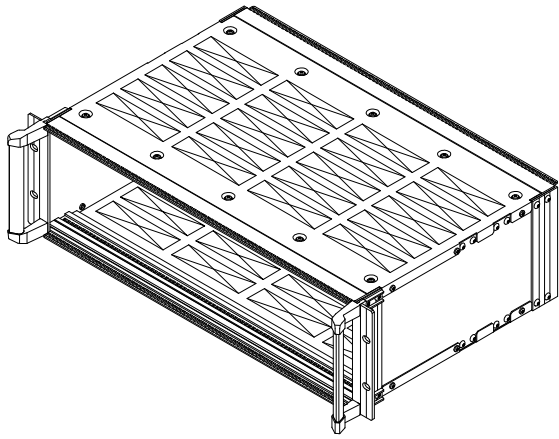

3U本体
FCS-13□□-84I0

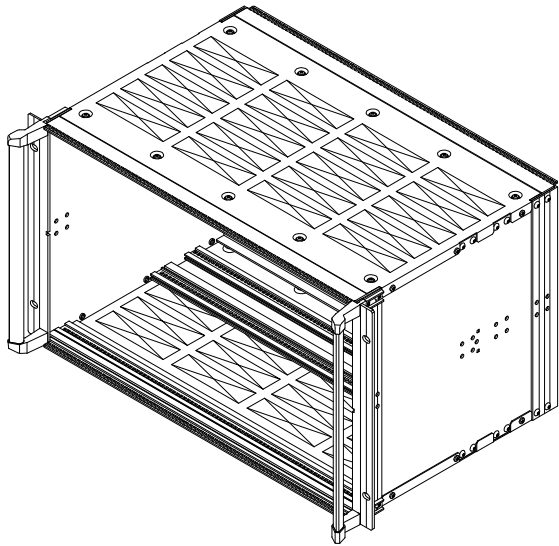

6U本体
FCS-26□□-84I0

部品名称及び員数

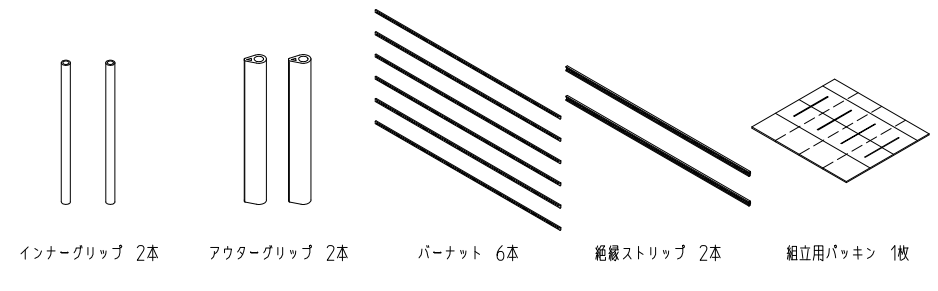
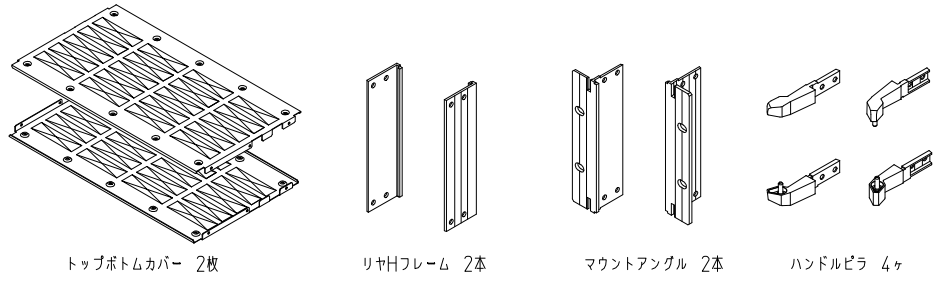
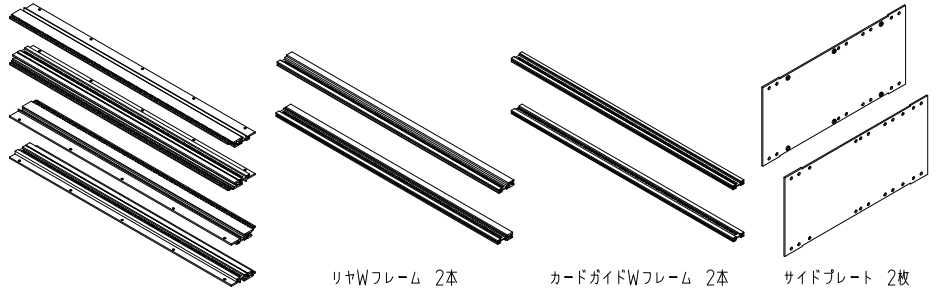

型番	M3x4ピスの個数
FCS-1329-84I0	32
FCS-1335-84I0	36
FCS-2629-84I0	32
FCS-2635-84I0	36

1

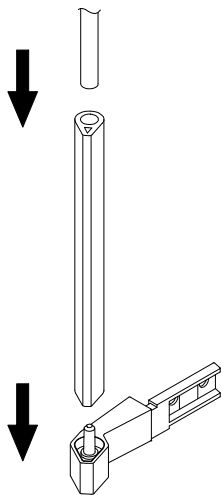

アウトターグリップに、インナーグリップを挿入し、ハンドルピラへ差し込みます。(入り難い場合は、軽く叩き込んで下さい。)

2

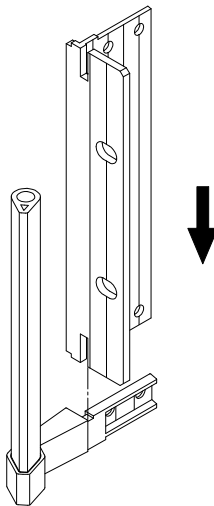

ハンドルピラに、マウントアングルをはめ込みます。(入り難い場合は、軽く叩き込んで下さい。)

3

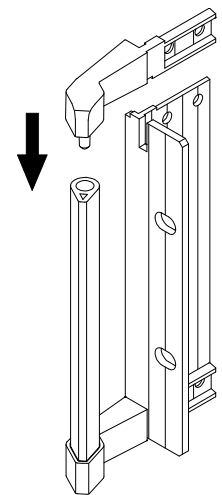

他方も同様にして、ハンドルピラを取り付けます。(入り難い場合は、軽く叩き込んで下さい。)

4

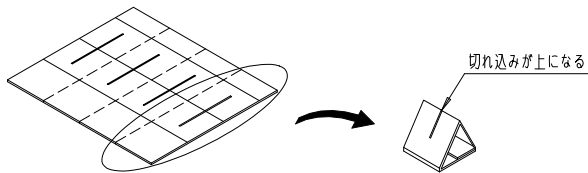

組立用バックイン1枚をミシン目沿って4枚に切り離します。
切り離した部分を折り目に沿って折り曲げて底面の重なる部分をテープやホッチキスで止めて組み立て下さい。

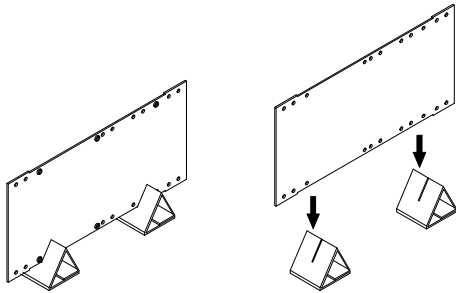

Wフレーム取り付け時、サイドプレートの支えとして使用して下さい。
(組立用バックイン図は以下の説明図には記載していません。)

5

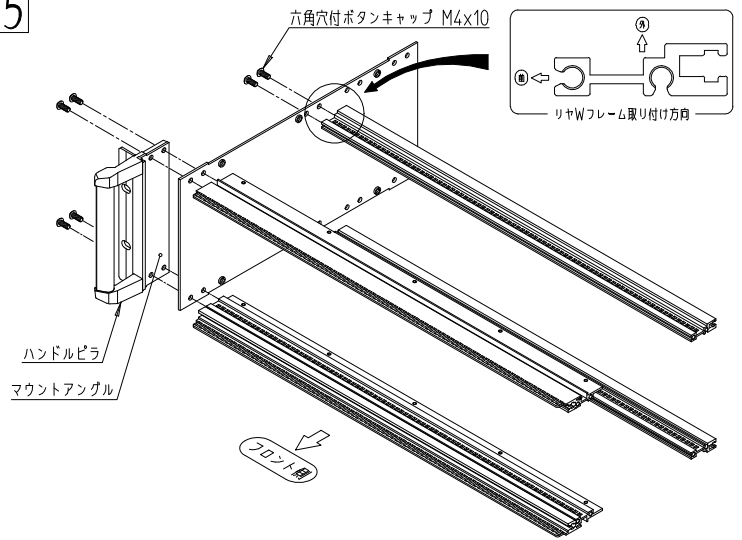

サイドプレートにフロント側Wフレーム4本(フロントWフレーム2本、リヤWフレーム2本)を取り付けます。
奥行き方向にフレーム間隔の広い方がフロント側になります。
フロントWフレームは図のようにマウントアングル、ハンドルピラの順で重ね合わせ共締めします。

6

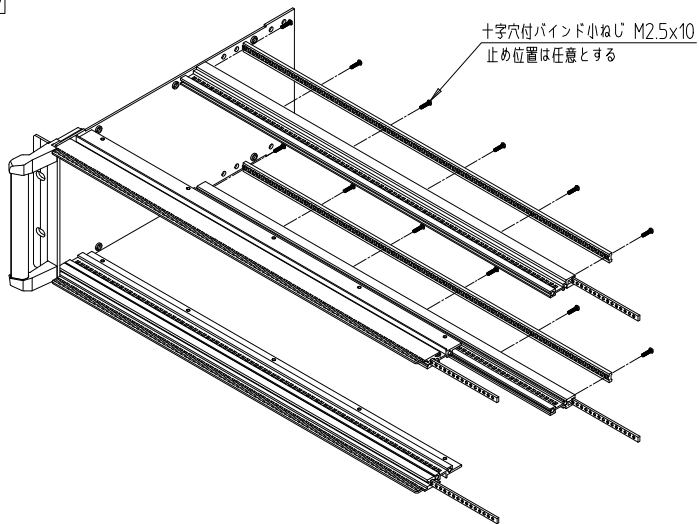

Wフレームにバーナットを挿入します。
必要であればリヤWフレームに絶縁ストリップをM2.5ピスにて取り付けして下さい。

7

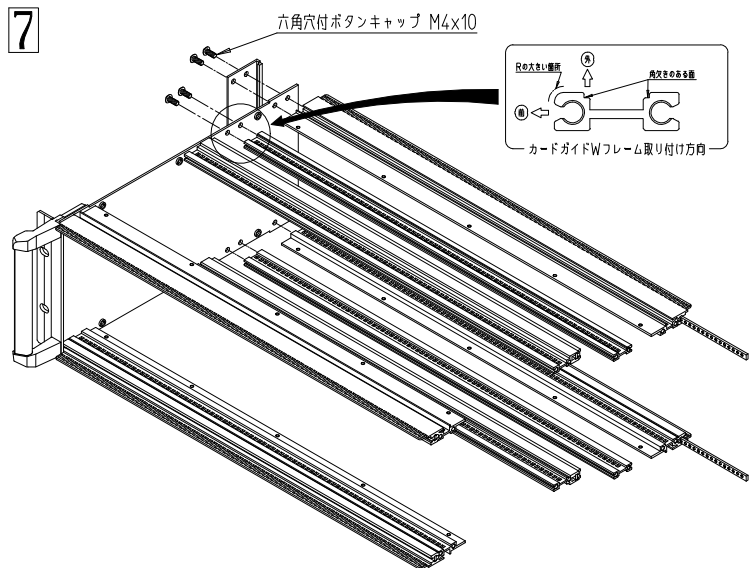

リヤ側のWフレーム4本(フロントWフレーム2本、カードガイドWフレーム2本)を取り付けます。
カードガイドWフレームの取り付け方向は、上記断面図を参考にRと角穴き方向に注意し取り付け下さい。
リヤ側のフロントWフレームは、リヤHフレームと共締めしバーナットを挿入して下さい。

8

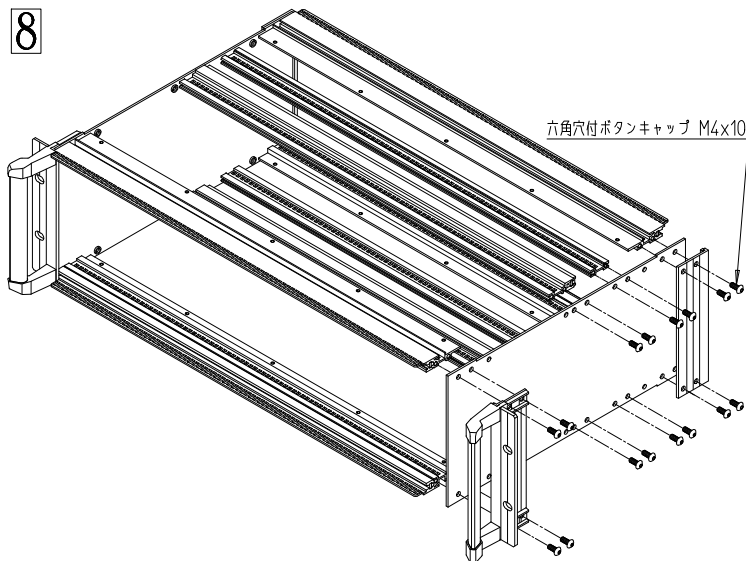

残りのサイドプレートを取り付けます。工程5・7と同様に、フロント側はマウントアングル、ハンドルピラの
順で重ね合わせ共締め、リヤ側はリヤHフレームと共締めします。

9

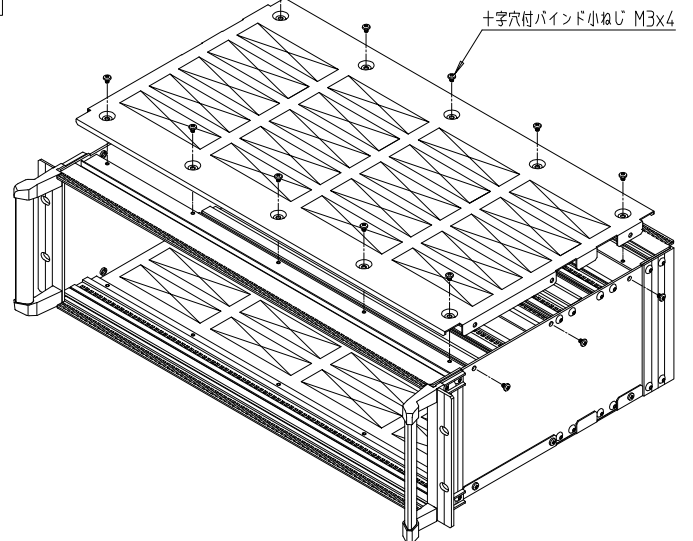

トップボトムカバーをフロントWフレームとサイドプレートにM3ねじで取り付け完成です。

※サブラック組立て途中でバックプレーンを取り付ける場合は、工程6
又は工程8でリヤWフレームへ取り付けして下さい。

IDEAL 摂津金属工業株式会社

本社 〒570-0006 大阪府守口市八雲西町4丁目1番26号
TEL 06 (6992) 2331 FAX 06 (6991) 6269

E-mail eigyou@settsu.co.jp URL http://www.settsu.co.jp